

D Betriebsanleitung

GB Operating instructions

F Mode d'emploi

SATAjet[®] K3[™] RP[™]; K3[™] RP[™] DIGITAL[®]

D: Vor Inbetriebnahme des Gerätes/der Lackierpistole ist die Betriebsanleitung vollständig und eingehend zu lesen, beachten und einzuhalten. Danach ist diese an einem sicheren Platz, für jeden Gerätebenutzer zugänglich, aufzubewahren. Das Gerät/die Lackierpistole darf nur von sachkundigen Personen (Fachmann) in Betrieb genommen werden. Bei unsachgemäßer Benutzung des Gerätes/der Lackierpistole oder jeglicher Veränderung oder Kombination mit ungeeigneten Fremdteilen können Sachschäden, ernste Gesundheitsschäden der eigenen Person, von fremden Personen und Tieren bis hin zum Tode die Folge sein. SATA übernimmt für diese Schäden (z.B. Nichteinhaltung der Betriebsanleitung) keinerlei Haftung. Die anwendbaren Sicherheitsvorschriften, Arbeitsplatzbestimmungen und Arbeitsschutzvorschriften des jeweiligen Landes oder Verwendungsgebietes des Gerätes/der Lackierpistole sind zu beachten und einzuhalten (z.B. die deutschen Unfallverhütungsvorschriften (BGV D25 und BGV D24 des Hauptverbandes der gewerblichen Berufsgenossenschaften usw.).

Nur bei Ausführung K3 RP DIGITAL: Das Batteriefach und der Druckmeßraum darf nicht in einem explosionsgefährdetem Bereich geöffnet werden, EN 50020 (kein Batteriewechsel im Ex-Bereich).

GB: Prior to putting the unit/paint spray gun into operation, read the operating instructions completely and thoroughly. The stipulations contained therein are to be respected in any case. After that, the operating instructions are to be stored in a safe place, accessible for every user of the equipment. The unit/paint spray gun may only be put into operation by persons familiar with its use (professionals). Inappropriate use of the unit/paint spray gun, modification of any kind or combination with inappropriate other parts may cause material damage, serious hazard to the user's, other person's or animal's health or even death. SATA shall not take any responsibility for such damages (e.g. failure to respect the stipulations laid out in the operating instructions). The applicable safety, workplace and worker health protection regulations of the respective country or area/district in which the system/the paint spray gun is used are to be respected in any case (e.g. the German Rules for the Prevention of Accidents BGV D25 and BGV D24 issued by the Central Office of the Professional Trade Associations, etc.).

Valid only for K3 RP DIGITAL: Neither battery compartment nor the pressure measuring chamber may be opened within non-explosion-proof areas, EN 50020 (no battery replacement allowed in non-explosion-proof areas).

F: Avant la mise en service de l'appareil/du pistolet, lire complètement et attentivement le mode d'emploi. Les exigences y figurant sont à respecter en tout cas. Après, le mode d'emploi est à garder dans un endroit sûr et accessible pour chaque utilisateur de l'appareil. L'appareil/le pistolet ne devra être mis en service que par des personnes habituées à l'utilisation d'un tel appareil (professionnels). L'utilisation non appropriée de l'appareil/du pistolet, chaque modification ou combinaison avec des pièces non appropriées peut provoquer des dégâts matériels et un danger sérieux à la santé de l'utilisateur, d'autres personnes ou d'animaux, allant jusqu'à la mort. SATA ne prendra aucune responsabilité pour ces dommages (p.ex. si le mode d'emploi n'est pas respecté). Les consignes de sécurité, réglementations quant au lieu du travail et exigences concernant la protection de l'utilisateur en vigueur dans le pays respectif ou la région respective où s'utilise l'appareil/le pistolet sont à respecter en tout cas (p.ex. les consignes allemandes pour l'empêchement d'accidents BGV D25 et BGV D24, publiées par le Bureau Central des Associations Professionnelles, etc.).

Valable exclusivement pour K3 RP DIGITAL: Ne jamais ouvrir ni le compartiment de la pile, ni la chambre de mesure de pression au sein d'un local en danger d'explosions, EN 50020 (ne jamais remplacer la pile dans un local en danger d'explosions).

- D:**
- 1 Düsenatz (davon nur Luftdüse sichtbar)
 - 2 Selbstnachstellende Nadelpackung, nicht sichtbar
 - 3 Abzughügel
 - 4 Selbstnachstellende Luftkolbenpackung, nicht sichtbar
 - 5 Stufenlose Rund-/Breitstrahlregulierung
 - 6 ColorCodeSystem
 - 7 Luftanschluß G ¼ a
 - 8 Luftkolben, nicht sichtbar
 - 9 Preßluftmikrometer
 - 10 Materialmengenregulierung
 - 11 Farbzulaufrohr (optional)
 - 12 Digitalanzeige

- GB:**
- 1 Nozzle set (air cap visible only)
 - 2 Self tensioning needle packing, not visible
 - 3 Trigger
 - 4 Self tensioning air piston packing, not visible
 - 5 Stepless regulation for round- and flat spray
 - 6 ColorCodeSystem
 - 7 Air connection G ¼ outside
 - 8 Air piston, not visible
 - 9 Air micrometer
 - 10 Fluid adjustment
 - 11 Paint feed tube (optional)
 - 12 Digital display

- F:**
- 1 Jeu de buse (chapeau d'air visible exclusivement)
 - 2 Joint d'aiguille autoréglant, pas visible
 - 3 Gâchette
 - 4 Joint du piston d'air, pas visible
 - 5 Réglage du jet rond/plat en continu
 - 6 ColorCodeSystem
 - 7 Raccord d'air G ¼ po. externe
 - 8 Pistond d'air, pas visible
 - 9 Micromètre à air comprimé
 - 10 Réglage du débit de peinture
 - 11 Tuyau d'apport de matière (optionnellement)
 - 12 Indicateur digital

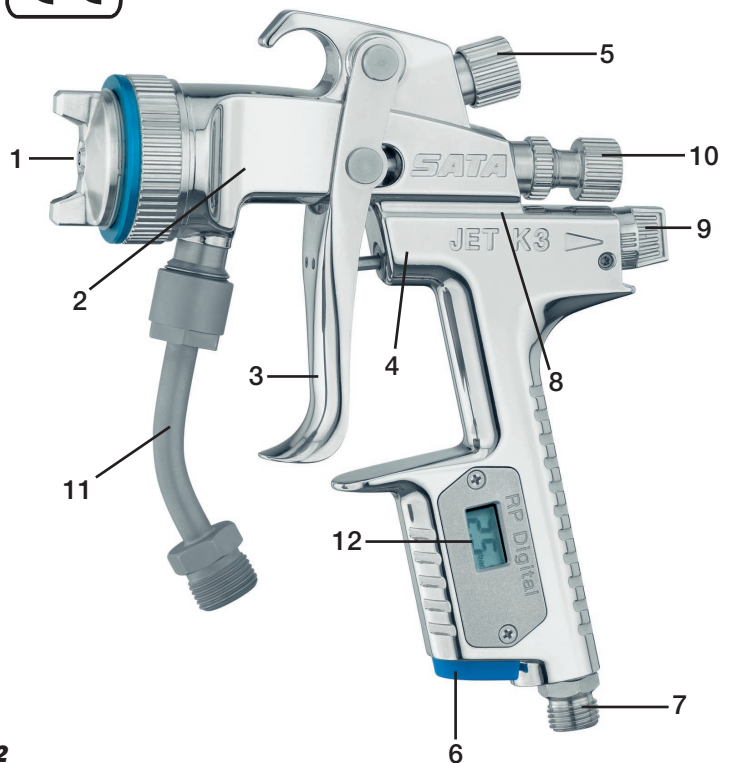

Patent
US 5.613.637
EP 94 115704.2
US 6.585.173



Beachten: Für Farbdüse gelochten Innensechskant (SW 12) des Universalschlüssels Best.Nr. 901 verwenden.

Please note: To dismantle nozzle use hexagon socket screw key (SW 12) of the multi-function key, product No. 901

Remarque: Pour démonter la buse utiliser clef mâle coudée pour vis à six pans creux (SW 12) de la clef universelle, réf. 901.

Lieferausführung und technische Daten

Düse 1,1 K3 RP, Kesselanschluß mit Farbzulaufrohr, Universalschlüssel, Steckschlüssel, Inbusschlüssel SW 2 und SW 4
Alternativ: Mit digitaler Druckmeßeinrichtung

max. Betriebsüberdruck Luft	10 bar (1 MPa)
max. Betriebstemperatur Material	50 °C
Luftverbrauch bei 2,5 bar	430 NI/min
Empfohlener Lufteingangsdruck	2,5 (bis 3,0 bar)

Folgende Düsengrößen (Farbnadel und Farbdüse aus V4A) sind für die SATAjet K3 RP erhältlich:
0,8 - 1,1 - 1,3 - 1,5 - 1,7 - 2,0

Features and Technical Data

Nozzle 1,1 K3 RP, Pressure pot connection with paint feeding pipe, Universal spanner, Hexagon socket screw key, Allen key SW 2 and SW 4
Alternatively: with digital pressure reading

Maximum spray air pressure	10 bars / 145 psi
Maximum temperature of the coating material	50 °C
Air consumption	15.5 cfm at 36 psi
Recommended gun inlet pressure	36 psi (up to 44 psi)

The following nozzle sizes are available for SATAjet K3 RP: (note-paint needle and paint nozzle made of V4A stainless steel) 0.8 - 1.1 - 1.3 - 1.5 - 1.7 - 2.0

Exécution de série et données techniques

Buse 1,1 K3 RP, raccord pour vanne avec tuyau d'apport de peinture, Clé universelle, Clé à tube, Clé mâle coudée pour vis à six pans creux SW 2 et SW 4
Alternativement: av. disp. digital de mesure de pression

Pression maximale de l'air de projection	10 bars
Température maximale du produit de revêtement	50°C
Consommation d'air env. 430 NI/min à 2,5 bars à l'entrée du pistolet.	
Pression à l'entrée recommandée	2,5 (3,0 bar)

Différents jeux de buse sont disponibles: (aiguilles et buses en acier Inox V4A)
0,8 - 1,1 - 1,3 - 1,5 - 1,7 - 2,0

Bedienung

1. Funktionsbeschreibung

1.1 Allgemeines

Die Lackierpistole SATAjet K3 RP dient zum Verspritzen von Beizen, Lasuren, Farben und Lacken sowie anderer fließfähiger Medien in Verbindung mit Farbdruckkesseln oder Pumpen bis zu einer Spritzviskosität, die im DIN 4 Becher nicht mehr meßbar ist (Düsengröße abhängig von der Spritzviskosität). Schmirgelnde, säure- und benzinhaltige Materialien dürfen nicht verarbeitet werden. Die zum Spritzen benötigte Druckluft wird am Luftanschluß zugeführt, der im Pistolengriff eingeschraubt ist. Durch die Betätigung des Abzugbügels bis zum ersten Druckpunkt wird das Luftventil geöffnet (Vorluftsteuerung). Beim weiteren Durchziehen des Abzugbügels wird die Farbnadel aus der Farbdüse herausgezogen. Das Spritzmedium fließt unter Druck aus der Farbdüse heraus und wird durch die gleichzeitig aus der Luftdüse strömende Druckluft zerstäubt.

1.2 Digitale Druckmessung

Die im Pistolengriff integrierte digitale Druckmessung zeigt nach der Betätigung des Abzugbügels und ab 0,2 bar (3 psi) den am Pressluftmikrometer eingestellten Pistoleninnendruck mit einer Genauigkeit von $\pm 0,2$ bar (2 psi) an.

Der maximale Anzeigewert beträgt 99 psi oder 9.9 bar. In drucklosem Zustand ist die Druckmessung zur Verlängerung der Batterielebensdauer abgeschaltet. Die Lebensdauer der Batterie beträgt 1-3 Jahre, je nach Nutzung. Die Druckmessungseinrichtung ist hermetisch gegen Einflüsse von außen abgedichtet (max. Temperatur 60° C). Sollte bei Drücken oberhalb 0,2 bar (3 psi) keine Anzeige vorhanden sein, so ist die Batterie, inklusive Batteriefachabdeckung mit Dichtung Bestell-Nr. 14985 an der Rückseite der Pistole nach dem Aufschrauben des Batteriefaches mittels einer Geldmünze **außerhalb explosionsgefährdeter Bereiche zu tauschen**.

Das Batteriefach grundsätzlich nur zum Wechseln der Batterie öffnen! Nach jedem Öffnen muss die alte Batteriefachabdeckung durch die im Set 14985 enthaltene neue Batteriefachabdeckung ersetzt werden. Die Verwendung einer bereits einmal montierten Batteriefachabdeckung, führt zum Garantieverlust!

Danach Batteriefach wieder fest und dicht verschließen (Batteriefachdichtung darf nicht beschädigt und muß richtig in die Nut der Verschlusschraube eingelegt sein) (Batterie: Fa. Renata, Typ 357) Batterie immer mit kpl. Batteriefachabdeckung tauschen.

Bei Beschädigung des Druckmeßgerätes, Anzeige, Glasabdeckung, etc. Pistole sofort außer Betrieb nehmen. Die Druckmessungseinrichtung darf ausschließlich nur im Werk bei SATA instand gesetzt werden.

Jeglicher Eingriff in den Druckmessraum durch Entfernen der Frontplatte ist gefährlich, führt zum Verlust der Ex-Schutzzulassung, der Garantie und zerstört die Druckmessungseinrichtung.

2. Inbetriebnahme

Vor jeder Inbetriebnahme, besonders nach jeder Reinigung und nach Reparaturarbeiten, ist der feste Sitz aller Schrauben und Muttern zu überprüfen. Dies gilt insbesondere für die Materialmengenregulierschraube (Kontermutter), die Rund-/Breitstrahlregulierung sowie die Inbusschraube Pos. 3624 für den Luftmikrometer. Bei Wartungs- und Reparaturarbeiten jeglicher Art muß das Gerät in drucklosem Zustand sein, d.h. vom Luftnetz abgekuppelt werden. Nichtbeachtung dieses Sicherheitshinweises kann zu Beschädigungen und Verletzungen, bis hin zum Tode, führen. SATA übernimmt keine Haftung für eventuelle Folgen der Nichtbeachtung.

- Düsensatz fest montieren (für die Farbdüse den Universalschlüssel verwenden). Die Luftdüse muß so ausgerichtet werden, daß die eingestempelte Zahl von vorne in normaler Schreibstellung lesbar ist.
- Vor der Montage an den Luftanschluß (G $\frac{1}{4}$ a) sollte der Luftschlauch ausgeblasen werden. Der Luftschlauch muß für mind. 10 bar druckfest und lösemittelbeständig sein. Gesamtableitungswiderstand < 100 Mio. Ohm, z.B. SATA Luftschlauch Id. Nr. 53090.

Operation

1. Functional Description

1.1 General Points

The SATAjet K3 RP paint spray gun is designed for corrosives, glazes, spraying paints and laquers as well as other media in connection with paint pressure pots or pumps up to spray viscosities which are no more measurable with the DIN-4 cup (Nozzle size depends on spray viscosity). Materials that are abrasive, acidic or contain benzine must not be used. The compressed air supply required for spraying is fed to the air connection screwed into the gun grip. Squeezing the trigger as far as the first pressure point opens the air valve (pre-air control). When the trigger is squeezed further, the paint needle is pulled out of the paint nozzle. The spraying medium flows under pressure out of the paint nozzle and is simultaneously atomized by the compressed air that flows the air nozzle.

1.2 Digital Pressure Measuring

The digital pressure measuring device, integrated into the spray gun handle, indicates after operation of the trigger and from 0.2 bar (3 psi) on, the spray gun inside pressure regulated onto the air compressed micrometer with a precision of ± 0.2 bar (2 psi). Maximum indication value is 99 psi or 9.9 bars. When the gun inlet is not pressurized, the measuring device remains shut off in order to prolong battery life. Battery life time is 1-3 years, depending on time o use. The measuring device is hermetically protected against all external influences (maximum temperature 60° C / 140° F). If there is no indication visible above 0.2 bar (3 psi), unscrew the lid of the battery compartment by using a coin (**it is only allowed to open the battery compartment in non-hazardous areas**) and replace the battery, including battery compartment cover with sealing (Order No. 14985).

Open the battery case for changing of battery only! Everytime you open the battery case, the sealing cap must be replaced by the new battery case sealing cap included in set 14985. The use of already used battery case sealing caps leads to loss of warranty!

After that, close the compartment and make sure it is tight (the battery compartment seal must not be damaged and must be inserted correctly into the groove of the closing screw). (Battery manufactured by M/S Renata, type 357). Always replace battery including complete battery compartment cover. Work process must be stopped immediately if the pressure measuring device, the screen, the glass pane etc. suffer damage. Exclusively SATA technicians are authorized to effect repairs with the pressure measuring device.

Any intervention with the measuring chamber, by removing the front plate, is dangerous, will subsequently imply loss of the certificate of explosion-proofness, of the warranty and will destroy the pressure measuring device.

2. Putting into Operation

Before putting into operation, and especially after each cleaning and any repair work, check to see that all screws and nuts are tight. This applies in particular for the material flow control screw (counter nut), the round/flat spray control as well as the hexagon screw, pos. 3624, for the air micrometer. For servicing/repair work of any kind the system must be devoid of pressure, i.e. disconnected from the air supply. Failure to respect this safety warning may result in damage and injuries, even death at worst. SATA does not take any responsibility for possible results of such failure.

- Mount the nozzle set tightly (use universal wrench, for the paint nozzle). Align the air nozzle so that the number stamped into it can be read from the front the right way round.
- Blow out the air hose before attaching it to the air connection (G $\frac{1}{4}$ ext.). The air hose must be pressure-resistant for min. 10 bars and solvent-resistant. Total electric resistance: < 100 million Ohm, e.g. SATA air hose, order no. 53090.

Utilisation

1. Description des fonctionnement

1.1 Points généraux

Le pistolet SATAjet K3 RP sert à l'application des décapants, glacis, lacques et peintures ainsi que d'autres matières liquides en relation avec les récipients de peinture sous-pression et pompes jusqu'à une viscosité qui n'est plus mesurable par le viscosimètre DIN 4 (Taille de buse dépend de la viscosité du produit). Des matières abrasives, ou contenant de l'acide ou de l'essence ne doivent pas être utilisées. La pression d'air nécessaire pour l'application est amenée au raccord d'air vissé dans la poignée du pistolet. Par l'actionnement de la gâchette jusqu'au premier point d'application la valve d'air s'ouvre (commande d'air préalable). En continuant ce tirage, l'aiguille de peinture sortira de la buse de peinture. Le produit sort sous pression de la buse de peinture et sera en même temps pulvérisé hors de la buse d'air par l'air comprimé.

1.2 Mesurage numérique de la pression

Le dispositif de mesurage numérique de pression, intégré dans la poignée du pistolet, montre, après de l'actionnement de la gâchette et à partir de 0,2 bar (3 psi) la pression intérieure du pistolet réglée au micromètre avec une précision de $\pm 0,2$ bar (2 psi). Valeur maximale indiqué s'élève à 99 psi ou 9,9 bars. Si l'entrée d'air du pistolet n'est pas sous pression, le dispositif de mesurage est éteint afin de prolonger la durée de vie de la pile. La durée de vie de la pile s'élève à 1 à 3 ans, selon son utilisation. Le dispositif de mesurage est protégé hermétiquement contre toute influence extérieure (température maximale 60° C). Au cas ou aucune valeur mesurée ne serait visible en-dessus de 0,2 bar (3 psi), dévisser le couvercle du compartiment de la pile, par le moyen d'un pièce de monnaie (**Il est permis d'ouvrir le compartiment de la pile uniquement dans un endroit protégé contre le risque d'explosion**) et remplacer la pile, y inclu le couvercle du compartiment de la pile avec joint d'étanchéité (réf. 14985).

En tout cas, ouvrez le compartiment de la pile seulement pour changer la pile. Après ouverture du couvercle de fermeture pour le compartiment de la pile usagé, il doit être remplacé par le nouveau couvercle de fermeture pour le compartiment de la pile, qui est dans le jeu 14985. L'utilisation d'un couvercle de fermeture usagé aura par conséquence la perte de la garantie!

Ensuite refermer le compartiment et assurer la bonne étanchéité (Le joint d'étanchéité du compartiment de la pile ne doit pas être endommagé et est à insérer de manière correcte dans la rainure des vis de fermeture). (Pile provenant des Ets. Renata, type 357) Toujours remplacer la pile avec le couvercle complet du compartiment de la pile. Immédiatement arrêter le travail avec le pistolet si le dispositif de mesurage de pression, l'écran, la vitre etc. sont endommagés. Sont autorisés exclusivement les techniciens de l'usine SATA d'effectuer des travaux de réparation au dispositif de mesurage de pression.

Toute intervention dans la chambre de mesurage, en enlevant la plaque de front, est dangéreuse, a pour conséquence la perte du certificat de sécurité contre le risque d'explosion, la garantie et détruira le dispositif de mesurage de pression.

2. Mise en Service

Avant chaque utilisation, particulièrement après chaque nettoyage et les travaux de réparation, il est nécessaire de vérifier le bon serrage des écrous et vis. Cela se réfère en particulier à la vis de réglage du flux du produit (contre-écrou), le réglage du jet rond/plat ainsi que la vis à six pans creux, pos. 3624, pour le micromètre d'air. Pour chaque travail d'entretien ou de réparation, l'appareil doit être exempt de pression, c'est-à-dire débranché du circuit d'air. L'inobservation de cette consigne de sécurité peut provoquer des dommages et blessures, jusqu'à la mort. SATA ne prendra aucune responsabilité pour des conséquences éventuelles d'une telle inobservation.

- Contrôler le serrage du jeu de buses (pour la buse de peinture, utiliser la clé universelle). Le chapeau d'air doit être positionné de telle façon que le chiffre y poinçonné soit lisible normalement.
- Avant le montage au raccord d'air (G $\frac{1}{4}$ ext.), purger le tuyau d'air. Le tuyau d'air doit être résistant contre une pression de min. 10 bars et contre les solvants. Résistance électrique totale < 100 millions Ohm, p.ex. tuyau d'air SATA, réf. 53090.

SATAjet K3 RP (DIGITAL) Betriebsanleitung / Operating instructions / Mode d'emploi

- c) Die Lackierpistole wurde vor dem Versand mit Korrosionsschutzmittel behandelt; wir empfehlen, sie vor Gebrauch mit Verdünnung oder Reinigungsmittel durchzuspülen.
- d) Materialschlauch vom Kessel bzw. Pumpe am Materialanschluß der Pistole anschließen.
- e) Gewünschter Zerstäubungsluftdruck bei abgezogener Pistole einstellen. Danach gewünschten Materialversorgungsdruck bei abgezogener Pistole einstellen. Spritzbild auf Papier oder ähnlichem kontrollieren und ggf. über Druckänderung optimal einstellen.

3. Einstellen der Strahlbreite

Durch Betätigung der Rund- Breitstrahlregulierung läßt sich innerhalb der vorgewählten Luftdüsenstellung die Strahlbreite stufenlos bis zur Erreichung eines Rundstrahles einstellen. Spritzabstand 15 - 23 cm bei 2,5 - 3,0 bar.

4. Anpassen des Pistoleninnendruckes mit dem Luftmikrometer

Durch den stufenlos verstellbaren Luftmikrometer kann der Pistoleninnendruck verändert werden. Pistole an das Luftnetz anschließen und Abzugbügel betätigen und gewünschten Pistoleninnendruck einstellen.

Beachte:

Längs gestellter Mikrometer (parallel zum Pistolenkörper) = maximale Zerstäubung, maximaler Pistoleninnendruck (gleich Pistoleingangsdruk). Querstellung (quer zum Pistolenkörper) = minimale Zerstäubung, minimaler Pistoleninnendruck (bei kleinen Spritzarbeiten, Sprenkeln, etc.)

Achtung:

Bei an das Luftnetz angekuppelter Pistole darf die Arretierschraube für den Luftmikrometer, Pos. 3624, keinesfalls ausgebaut werden. Wenn die Arretierschraube ausgebaut worden ist, darf die Pistole nicht in Betrieb genommen werden.

5. Reduzierung der Materialmenge

Die ausfließende Materialmenge und der Nadelabhub kann durch Einschrauben der Materialmengenregulierschraube stufenlos reduziert werden (Kontermutter lösen, Regulierschraube nachstellen, Kontermutter anziehen).

6. Wechsel des Düsensatzes

Beim Wechsel der Düsengröße immer kpl. im Satz abgeprüften Düsensatz austauschen. Der Düsensatz bestehend aus Luftkappe, Farbdüse und Farbnadel, wird als Einheit geliefert. Farbdüse vor Farbnadel einbauen. Bei Einbau von Fremdteilen ist Qualitätsminderung möglich und erlischt die SATA Garantie.

Düsensätze

92494	Düsensatz SATAjet K3 RP 0,8 mm
92502	Düsensatz SATAjet K3 RP 1,1 mm
92510	Düsensatz SATAjet K3 RP 1,3 mm
92528	Düsensatz SATAjet K3 RP 1,5 mm
95422	Düsensatz SATAjet K3 RP 1,7 mm
95356	Düsensatz SATAjet K3 RP 2,0 mm

7. Wechsel der selbstnachstellenden Dichtungen.

- a) **Materialseite:** Zum Austausch der selbstnachstellenden Farbnadeldichtung muß die Farbnadel ausgebaut werden. Inbusschlüssel SW 4 mit zylindrischem Ansatz anstelle der Farbnadel in Pistole einführen und Packungsschraube mit Druckfeder und Dichtung aus Pistole herauserschrauben. Auf zylindrischen Ansatz des Inbusschlüssels Druckschraube, Druckfeder und neue Dichtung aufschrauben und in Pistolenkörper einschrauben, Farbnadel auf Beschädigungen prüfen und wieder montieren.
- b) **Luftseite:** Zum Austausch des Dichtungshalters kpl. (Pos. 82636) für die Luftkolbenstange ist zuerst die Farbnadel und der Abzugbügel auszubauen, Luftkolbenstange (Pos. 91959) herausziehen und mit Inbusschlüssel SW 4 den Dichtungshalter kpl. (Pos. 82636) herauszuschrauben.

- c) The paint spray gun has been treated with an anticorrosive agent before leaving the factory; therefore we recommend it to be flushed out thoroughly with thinner or cleaning fluid before use.
- d) Connect the product hose of pressure pot resp. pump to the product connection of the gun.
- e) Adjust the required spray pressure while gun is in operation. Thereafter adjust required material pressure (gun in operation). Check the spray pattern on a paper sheet and re-adjust if necessary by changing the pressure.

3. Setting the Spray Pattern

The spray pattern can be set steplessly within the range of the present air-nozzle setting up to a round spray by means of the round and flat spray regulation feature. Spray distance 15 - 23 cm or 6 - 9 inches at 36 - 44 psi.

4. Adapting the internal spray gun pressure with the air micrometer

The infinitely variable air micrometer allows to adjust the internal spray gun pressure. Connect the gun to the air supply, activate trigger and adjust required internal pressure.

Note:

Micrometer in vertical position (parallel to the gun body) = maximum atomization and maximum internal spray gun pressure (identical with spray gun inlet pressure).

Micrometer in horizontal position (across gun body) = minimum atomization and minimum internal gun pressure (for Spot Repair, blending etc.)

Attention:

While the spray gun is connected to the air supply, the air micrometer fixing screw, pos. 3624, must not be removed. When the fixing screw is removed, the spray gun must not be put into operation.

5. Reduction of the Material Volume

The volume of material flowing from the nozzle can be reduced steplessly by screwing in the material-volume regulation screw (loosen the lock nut, adjust the screw, tighten the lock nut).

6. Changing the Nozzle Set

Always change the complete nozzle set checked by hand whenever changing nozzle size. These components, consisting of air cap, fluid nozzle and paint needle, are supplied as a complete set. Insert paint nozzle before putting in paint needle. When mounting foreign parts, quality reduction is possible and the SATA warranty expires.

Nozzle sets

92494	Nozzle set SATAjet K3 RP 0.8 mm
92502	Nozzle set SATAjet K3 RP 1.1 mm
92510	Nozzle set SATAjet K3 RP 1.3 mm
92528	Nozzle set SATAjet K3 RP 1.5 mm
95422	Nozzle set SATAjet K3 RP 1,7 mm
95356	Nozzle set SATAjet K3 RP 2,0 mm

7. Changing the Self-adjusting Seals

- a) **Material Side:** For replacement of the self-adjusting paint needle packing the paint needle must be removed. Insert hollow key SW 4 with its cylindrical connection into the gun instead of the paint needle, and unscrew the pacing screw from the gun, together with compression spring and packing. Push compression screw, compression spring and new packing onto cylindrical connection of the hollow key, and screw them tight inside the gun body. Check paint needle for damage and reassemble.
- b) **Air Side:** For replacing the seal retainer (pos. 82636) of the air piston rod, paint needle and trigger must be removed first; then pull out air piston rod (pos. 91959) and unscrew the seal retainer unit (pos. 82636) by means of the hollow key size 4.

- c) Le pistolet de projection a subi un traitement anticorrosion avant l'emballage. Avant la mise en service, nous recommandons de rincer le pistolet avec un diluant ou un liquide de nettoyage.
- d) Raccorder le tuyau de matière au récipient, resp. à la pompe au raccord de matière prévu au pistolet.
- e) Ajuster la pression d'air de pulvérisation souhaitée en actionnant la gâchette du pistolet et ajuster de la même manière la pression de matière. Contrôler l'image que l'on obtient sur du papier ou autre et régler la pression de manière plus précise la cas échéant.

3. Réglage du jet de peinture

La largeur du jet peut être réglée en continu jusqu'à l'obtention du jet rond pour le réglage du jet rond/plat. Distance de pistologie 15 - 23 cm à 2,5 - 3,0 bar.

4. Adapter la pression interne au pistolet avec le micromètre d'air

Le micromètre d'air à réglage continu permet d'adapter la pression interne au pistolet. Brancher le pistolet au circuit d'air, agir la gâchette et adapter la pression interne désirée.

A noter:

Micromètre en position verticale (parallèle au corps du pistolet) = pulvérisation maximale et pression interne maximale au pistolet (identique à la pression à l'entrée du pistolet).

Micromètre en position horizontale (à travers le corps du pistolet) = pulvérisation minimale et pression interne minimale au pistolet (pour la réparation à point, les petits travaux etc.)

Attention:

Pendant que le pistolet est branché au circuit d'air, ne jamais démonter la vis de serrage pour le micromètre d'air, pos. 3624. Quand la vis de serrage a été démontée, ne pas mettre en service le pistolet.

5. Réduction de débit de produit

La quantité de produit s'écoulant et par la même occasion la fréquence de levée de l'aiguille peuvent être réduites par le vissage du réglage en continu du débit de produit (dévisser le contre-écrou, ajuster la vis de réglage, resserrer le contre-écrou).

6. Changement du jeu de buses

Lors d'un changement de diamètre de buse, il faut remonter un jeu de buses complet contrôlé à main. Un jeu comprend la buse d'air, buse et aiguille de peinture. Avant d'insérer l'aiguille de peinture, veuillez monter la buse de peinture. Si des pièces non-originales SATA sont montées, une réduction de la qualité est possible et la garantie SATA se termine.

Jeu de buses

92494	Jeu de buses SATAjet K3 RP 0,8 mm
92502	Jeu de buses SATAjet K3 RP 1,1 mm
92510	Jeu de buses SATAjet K3 RP 1,3 mm
92528	Jeu de buses SATAjet K3 RP 1,5 mm
95422	Jeu de buses SATAjet K3 RP 1,7 mm
95356	Jeu de buses SATAjet K3 RP 2,0 mm

7. Changement des joints autoréglables

- a) **Envers le produit:** Pour remplacer le joint autoréglable de l'aiguille de peinture, l'aiguille de peinture doit être enlevée. A la place de l'aiguille de peinture, insérez la clé mâle coudée pour vis à six pans creux avec son accouplement cylindrique dans le pistolet, et dévissez la vis de joint du pistolet, ensemble avec le ressort à pression et le joint. Poussez la vis à pression, le ressort à pression et le nouveau joint sur l'accouplement cylindrique de la clé mâle coudée pour vis à six pans creux, et vissez-les fortement dans le corps du pistolet. Examinez l'aiguille de peinture pour des dommages n'importe lesquels, et remontez-la.
- b) **Envers l'air:** Pour changer le support de joint (réf. 82636) de la tige du piston d'air, il faut d'abord démonter l'aiguille de peinture et la gâchette, retirer ensuite la tige du piston d'air (réf. 91959) et dévisser le support de joint compl. (réf. 82636) à l'aide de la clé à six pans creux taille 4.

Neuen Dichtungshalter kpl. einschrauben und handfest anziehen. Luftkolbenstange ganz leicht mit Pistolenfett (Best.-Nr. 48173) einfetten und einbauen, nun wieder Abzugsbügel und Farbnadel montieren

Screw in new seal retainer unit and tighten thoroughly. Grease air piston rod slightly with SATA special grease (Order No. 48173) and insert it, then assemble trigger and paint needle.

Revisser le support de joint compl. neuf et le serrer à fond. Graisser très légèrement la tige du piston d'air (Réf. 48173) et la remonter; remonter après la gâchette et l'aiguille de peinture.

8. Reinigung und Wartung

- Pistole mit Verdünnung oder Reinigungsmittel gut durchspülen.
- Luftdüse mit Pinsel oder Bürste reinigen. Pistole nicht in Verdünnung oder Reinigungsmittel legen.
- Verunreinigte Bohrungen keinesfalls mit unsachgemäßen Gegenständen reinigen, die geringste Beschädigung beeinflusst das Spritzbild. SATA-Düsenreinigungsnadeln verwenden!
- Bewegte Teile mit Pistolenfett (Artikel-Nr. 48173) leicht einfetten.
- Sollte sich beim abschrauben des Materialrohres 92031 auch der Materialanschluß 93526 im Pistolenkörper lösen, so ist wie folgt vorzugehen:
 - Materialanschluß 93526 vollständig heraus-schrauben
 - Einsatz 93559 über Farbdüse aus Pistole herausziehen und Farbdüse abschrauben
 - Dichtung 93534 erneuern
 - Einsatz 93559 fluchtend mit Bohrung für den Materialanschluß vollständig einstecken
 - Materialanschluß mit Loctite 638 eindichten und einschrauben, Anzugsdrehmoment 40-45 Nm
 - Neuer Luftverteiler 97824 lagerichtig ein-setzen und Farbdüse wieder festschrauben, Einbauanleitung Luftverteiler-Ring beachten.

8. Cleaning and Maintenance

- Flush out the gun thoroughly with thinner or cleaning fluid.
- Clean the air nozzle with a paint brush or brush. Do not immerse the nozzle in thinner or cleaning fluid.
- Under no circumstances try to clean clogged drillings using an unsuitable tool, since the slightest amount of damage adversely affects the spray pattern. Use SATA nozzle cleaning needles.
- Slightly oil movable parts with SATA special grease (order no. 48173).
- In case the material connection 93526 should become loose inside the gun body upon unscrewing the material pipe 92031, proceed as follows:
 - Entirely unscrew material connection 93526
 - Pull insert 93559 above the paint nozzle from the gun and unscrew the paint nozzle
 - Replace packing 93534
 - Pull insert 93559 above the paint nozzle (with drilling for material connection) 93559 inside, assure true alignment
 - Tighten material connection with Loctite 638 and tighten screws, torque 40-45 Nm
 - Insert new air distribution ring 97824 in its correct position and tighten paint nozzle again, respect mounting instructions for the air distribution ring.

8. Nettoyage et entretien

- Pistolet à rincer abondamment au diluant ou au liquide de nettoyage.
- Buse d'air; nettoyer avec une brosse ou pinceau. Ne pas tremper le pistolet dans le diluant ou le liquide de nettoyage.
- Ne jamais nettoyer les alésages encrassés avec des objets impropres, car le moindre endommagement influence l'image de projection. Utiliser les aiguilles de nettoyage SATA!
- Appliquer de la graisse spéciale SATA (réf. 48173) aux pièces mouvants, si le cas y échoit.
- Au cas où le raccord de produit 93526 se détacherait au sein du corps du pistolet lors de l'enlèvement de la tube de peinture 92031, faire le suivant:
 - Dévisser entièrement le raccord de produit 93526
 - Enlever l'insert 93559, au-dessus de la buse de peinture, du pistolet et dévisser la buse de peinture
 - Remplacer le joint 93534
 - Mettre là-dedans l'insert 93559 avec alésage pour le raccord de produit, assurer l'alignement précis
 - Assurer l'étanchéité du raccord de produit avec de la colle Loctite 638, visser-le, moment de torsion 40-45 Nm
 - Insérer le nouvel anneau de distribution d'air 97824 dans sa bonne position et serrer de nouveau la buse de peinture, respecter les instructions de montage de l'anneau de distribution d'air.

Wichtiger Hinweis:

Lackierpistole kann mit Löse- oder Reinigungsmitteln von Hand oder in einer konventionellen Pistolenwaschmaschine gereinigt werden.

Folgende Maßnahmen beschädigen die Lackierpistole/Einrichtungen und können ggf. zum Verlust des Explosionsschutzes und zum völligen Verlust von Gewährleistungsansprüchen führen:

- Einlegen der Lackierpistole in Löse- oder Reinigungsmittel länger als für die Reinigung selbst erforderlich
- Nichtentnehmen der Lackierpistole nach Beendigung des Waschprogramms aus der Pistolenwaschmaschine
- Reinigen der Lackierpistole in Ultraschallreinigungssystemen

Important Notice:

Paint spray gun may be cleaned with solvent or cleaning agents manually or in a conventional gun washing machine.

The procedures mentioned below will damage the paint spray gun/system and may lead to expiry of the explosion proofness certificate as well as total loss of any warranty:

- Immersing the paint spray gun in solvent or cleaning agents, or for a period longer than required for the cleaning process as such
- Failure to remove the paint spray gun from the gun washing machine after finishing the cleaning process
- Cleaning the paint spray gun by means of ultrasound cleaning systems

Note importante:

Le pistolet se nettoie avec du solvant ou du liquide de nettoyage, soit manuellement, soit dans une laveuse-pistolets conventionnelle.

Les actions mentionnées ci-dessous endommagent le pistolet/le système et peuvent entraîner la perte du Certificat de Sécurité contre le risque d'explosion ainsi que la perte entière de toute garantie:

- Tremper le pistolet dans du solvant ou du liquide de nettoyage pendant une période plus longue que celle nécessaire pour le nettoyage lui-même
- Refus d'enlever le pistolet de la laveuse-pistolets après le cycle de nettoyage
- Nettoyer le pistolet par le moyen de systèmes de nettoyage à ultrason

Bitte wenden Sie niemals Gewalt an. Große Rohrzangen, Schweißbrenner usw. sind schlechte Gehilfen. Eine sachgemäße Reparatur kann in vielen Fällen nur mit Spezialwerkzeugen durchgeführt werden. Beschränken Sie sich in diesem Fall auf die Feststellung der Schadensursache und überlassen Sie die Behebung unserem Kundendienst. Eine Haftung für das einwandfreie Funktionieren der Pistole nach einer Selbstdemontage entfällt.

Never use force. Using improper tools such as vice grips, pipe wrench or torch will void any warranty. In many cases proper repairs can only be carried out with the aid of special tools. In such cases, limit yourself to establishing the cause of the problem and leave the repairs to the service department. We refuse to accept liability for perfect functioning of the gun if it is disassembled by the customer.

S.V.P. ne jamais utiliser la force. Des clés serre-tubes, chalumeaux etc, sont des mauvaises aides. Une réparation adéquate ne peut la plupart du temps être faite qu'avec des instruments spéciaux. Veuillez aussi vous limiter à la constatation de la cause des dégâts et laisser le soin de la réparation à notre service après-vente. Nous déclinons toute responsabilité pour un fonctionnement parfait du pistolet après un démontage fait par l'utilisateur lui-même.

Ersatzteilliste

Id.-Nr.	Benennung
240	Luftkolbenkopf für SATAjet
3624	Gewindestift
6981	Packung mit 5 Schnellkupplungsrippeln G 1/4 IG
7757	Packung mit 4 CCS-Clips
10520	Packung mit 12 Federn für Farbnadel (17897)
13656	Nippel für SATA-Schnellkupplung
14985	Batterie kpl. mit Verschlusschraube u. Dichtung
15438	Farbnadelpackung
17152	Packung mit 12 Luftkolben-Federn (27813)
17897	Feder für Farbnadel
27813	Feder für Luftkolben
38265	SATA-Materialfilter, beiderseits G 3/8, 60 msh, Wasserlackausführung
55848*	Luftanschlußstück
82636	Dichtungshalter kpl.
91140	Materialkupplung G 3/8 a für SATA Kesselpistolen mit Stecknippel G 3/8 i
91157	Materialkupplung G 3/8 a für SATA Kesselpistolen mit Stecknippel G 3/8 i und Materialsieb 60 msh
91959	Luftkolbenstange
92031	Farbrohr, kpl. G 3/8 i - G 3/8 a
92056	Abzugbügelset
92577	Werkzeugset für SATAjet K3
92619	Farbmengenregulierschraube mit Gegenmutter für SATAjet K3
92742	Rund-/Breitstrahlregulierung, kpl.
92759	Luftkolben-Serviceeinheit
92767	Reparatur-Set SATAjet K3
93526	Materialanschluss für Edelstahlansführung
93534	Dichtung
93559	Einsatz, kpl. für Edelstahlansführung
94961	Luftmikrometer
95091	Luftanschlußstück mit Hülse
97824	Packung mit Luftverteiler-Ring (3 Stück)

* Bei nicht-digitaler Ausführung

Spare parts list

Part.No.	Description
240	Plastic air piston head for SATAjet
3624	Threaded pin
6981	Pack of 5 pcs. quick coupling nipples G 1/4 inner thread
7757	Pack of 4 CCS-Clips
10520	Pack of 12 springs for paint needle (17897)
13656	Nipple for SATA air coupling
14985	Battery cpl. with compartment lid and sealing
15438	Paint needle packing
17152	Pack of 12 air piston springs (27813)
17897	Spring for paint needle
27813	Spring for air piston
38265	SATA paint filter, both sides G 3/8, 60 msh, f. water borne paints
55848*	Air connection piece
82636	Seal retainer, complete
91140	Material coupling G 3/8 outside thread for SATA tank guns, w. plug-in nipple G 3/8 inside thread
91157	Material coupling G 3/8 outside thread for SATA tank guns, w. plug-in nipple G 3/8 inside thread and material sieve 60 msh
91959	Air piston rod
92031	Paint tube, cpl. G 3/8 i - G 3/8 a
92056	Trigger set
92577	Tool set for SATAjet K3
92619	Paint flow control screw with counter nut for SATAjet K3
92742	Regulation for round and flat spray
92759	Air piston service unit
92767	Repair kit for SATAjet K3
93526	Material connection for stainless steel version
93534	Packing
93559	Insert cpl. for stainless steel version
94961	Air micrometer cpl.
95091	Air connection piece with sleeve
97824	Pack of 3 air distribution rings

* In non-digital version

Liste des pièces de rechange

Ref.	Désignation
240	Tête en plastique pour SATAjet
3624	Vis sans tête
6981	Etui de 5 nipples d'accouplement rapide G 1/4 filet inter.
7757	Etui avec 4 clips CCS
10520	Paquet avec 12 ressorts p. aiguille (17897)
13656	Nipple pour accouplement rapide
14985	Pile cpl. av. vis de fermeture et joint d'étanchéité
15438	Joint de l'aiguille
17152	Etui de 12 ressorts p. piston d'air (27813)
17897	Ressort pour aiguille de peinture
27813	Ressort pour piston d'air
38265	SATA filtre de produit, G 3/8 à chaque côté, 60 msh, pour laque à l'eau
55848*	Raccord d'air
82636	Support de joint, complet
91140	Raccord de produit G 3/8 filetage extérieur, p. pistolets SATA à cuve av. nipple enfichable G 3/8 filetage intérieur
91157	Raccord de produit G 3/8 filetage extérieur p. pistolets SATA à cuve av. nipple enfichable G 3/8 filetage intérieur et tamis de produit 60 msh
91959	Tige du piston d'air
92031	Tuyau de peinture, cpl. G 3/8 i - G 3/8 a
92056	Jeu de gâchette
92577	Jeu d'outils pour SATAjet K3
92619	Vis d'ajustage débit peinture avec contre-ecrou pour SATAjet K3
92742	Réglage du débit de peinture
92759	Unité de réparation pour piston d'air
92767	Jeu de réparation pour SATAjet K3
93526	Raccord de produit pour la version en acier inox
93534	Joint
93559	Insert cpl. pour version en acier inox
94961	Micromètre d'air
95091	Raccord d'air avec douille
97824	Etui de 3 anneaux de distribution d'air

* Pas dans la version non-digital

SATAjet K3 RP (DIGITAL) Betriebsanleitung / Operating instructions / Mode d'emploi

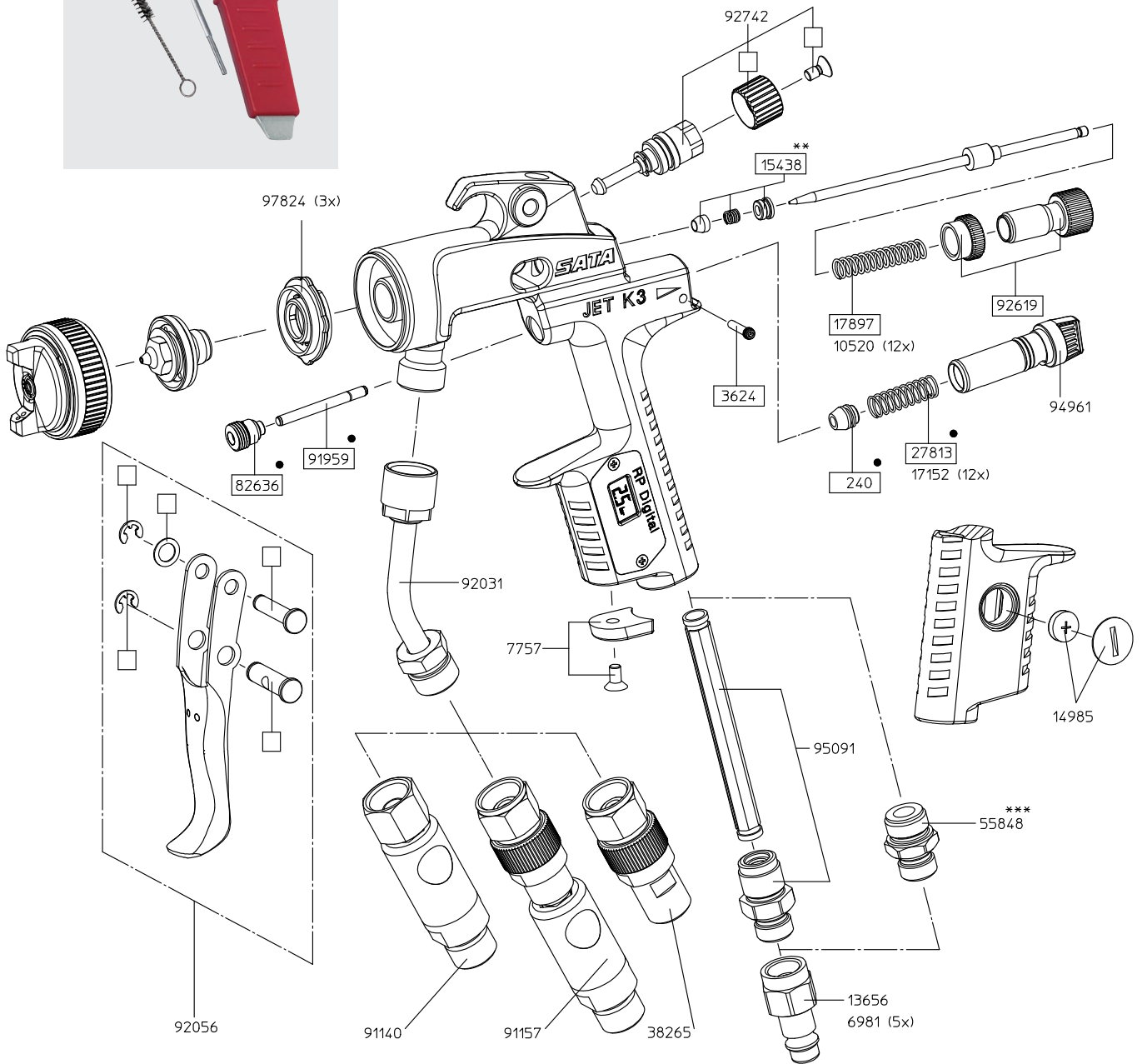

zu 8 e)

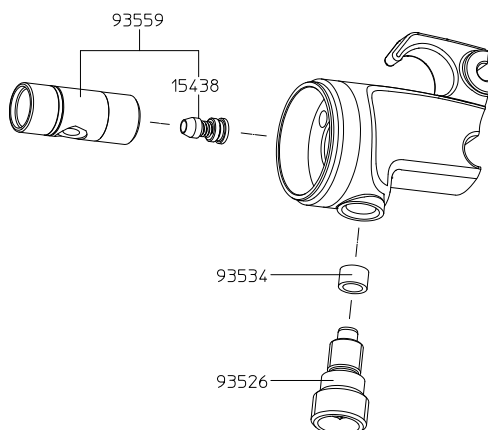

- Nur im Reparatur-Set 92767 erhältlich
Only in repair kit 92767 available
Inclus dans l'etui de réparation 92767
- ** Nur als Service-Einheit erhältlich
Only available in servicing units
Seulement disponible comme unité de service
- Nur als Luftkolben-Service-Einheit 92759 erhältlich
Only in air piston servicing unit 92759 available
Inclus dans unité de manutention pour le piston d'air 92759
- *** Bei nicht-digitaler Ausführung
In non-digital version
Pas dans la version non-digital

Mögliche Funktionsstörungen / Possible failures in operation / Incidents possibles

	Störung / Trouble / Incident	Ursache / Cause / Cause	Abhilfe / Repair / Remède
1.	Lackierpistole tropft. Paint spray gun leaks from fluid tip. Pistolet goutte.	Fremdkörper zwischen Farbnadel und Farbdüse verhindert Abdichtung. Foreign substances between fluid tip and needle prevent sealing. Corps étranger entre gicleur de peinture et aiguille: il empêche l'étanchéité.	Farbnadel und Farbdüse ausbauen, reinigen oder neuen Düsensatz einsetzen. Remove and clean fluid needle and fluid nozzle or use new nozzle set. Enlever et nettoyer le buse de peinture et aiguille de peinture ou remplacer le jeu de buses.
2.	Farbe tritt an Farbnadel (Farbnadelabdichtung) aus. Paint emerges from fluid needle - needle sealing. Paint sort à l'aiguille - joint de l'aiguille.	Selbstnachstellende Nadelabdichtung defekt oder verloren. Self tensioning needle sealing damaged or lost. Joint de l'aiguille auto-réglable endommagé ou perdu.	Nadelabdichtung austauschen. Replace needle sealing. Remplacer le joint.
3.	Spritzbild sichelförmig. Spray pattern in sickle shape. Image: faucille.	Hornbohrung oder Luftkreis verstopft. Horn air holes or air circuit clogged. Réseau d'air ou alésage obstrué dans une corne de la buse d'air.	In Verdünnung/Reinigungsmittel einweichen, dann mit SATA-Düsenreinigungsnadel reinigen. Soak in thinner/cleaning fluid, afterwards clean with SATA nozzle-cleaning needle. Laisser tremper dans un diluant/liquide de nettoyage, puis nettoyer avec une aiguille de nettoyage SATA.
4.	Strahl tropfenförmig oder oval. Drop-like or oval shaped pattern. Jet en forme de goutte ou ovale.	Verschmutzung des Farbdüsenzapfens oder des Luftkreises. Dirt on fluid pin tip or air outlet. Petit cône du gicleur de peinture ou circuit d'air salis.	Luftdüse um 180° drehen. Bei gleichem Erscheinungsbild Farbdüsenzäpfchen und Luftkreis reinigen. Turn air nozzle by 180 degrees. If defective pattern remains, clean fluid tip pin and air circuit. Tourner le gicleur d'air de 180°. Si l'image est encore la même, nettoyer petit cône de gicleur de peinture et circuit d'air.
5.	Strahl flattert. Paint spray flutters. Jet vibre.	Nicht genügend Material im Behälter, Farbdüse nicht angezogen, selbstnachstellende Nadelabdichtung defekt, Düsensatz verunreinigt oder beschädigt. Too little material in cup, fluid nozzle not tight self-adjusting, needle sealing damaged, nozzle set dirty or damaged. Pas assez de produit dans le récipient, buse de peinture mal serrée joint autoréglable de l'aiguille endommagé, jeu de buse encrassé ou endommagé.	Material nachfüllen, Teile entsprechend anziehen, Teile reinigen oder auswechseln Refill material, tighten parts, if necessary clean or replace parts. Remplir de produit, serrer les pièces correspondantes, nettoyer ou remplacer des pièces.
6.	Material sprudelt oder „kocht“ im Farbbecher. Material bubbles or „boils“ in paint cup. Produit bouillonne dans le godet.	Zerstäubungsluft gelangt über Farbkanal in den Farbbecher. Farbdüse nicht genügend angezogen. Luftdüse nicht vollständig aufgeschraubt, Luftkreis verstopft, Sitz defekt oder beschädigt. Atomization air flows through the paint channel to the cup. The paint nozzle is not sufficiently tightened. Air nozzle is not completely screwed on, the air net clogged. L'air de pulvérisation arrive au godet par le canal de peinture. La buse de peinture n'est pas suffisamment serrée. La buse d'air n'est pas vissée complètement; le circuit d'air est encrassé.	Teile entsprechend anziehen, reinigen oder ersetzen. Tighten parts accordingly, clean or replace. Serrer, nettoyer ou remplacer les pièces correspondantes.

Garantiebedingungen

Für Lackierpistolen leisten wir eine Garantie von 12 Monaten, die mit dem Tage des Verkaufs an den Endabnehmer beginnt. Die Garantie erstreckt sich auf den Materialwert von Teilen mit Fabrikations- und Materialfehlern, die sich innerhalb der Garantiezeit herausstellen. Ausgeschlossen sind Schäden, die durch ungeeignete oder unsachgemäße Verwendung, die fehlerhafte Montage, bzw. Inbetriebsetzung durch den Käufer oder durch Dritte, natürliche Abnutzung, fehlerhafte Behandlung oder Wartung, ungeeignete Spritzmaterialien, Austauschwerkstoffe und chemische Einflüssen wie Laugen und Säuren, elektrochemische oder elektrische Einflüsse entstehen, sofern die Schäden nicht auf ein Verschulden von uns zurückzuführen sind. Schmirgelnde Spritzmaterialien, wie z.B. Bleimennige, Dispersionen, Glasuren, flüssige Schmirgel o.ä. verringern die Lebensdauer von Ventilen, Packungen, Pistole und Düse. Hierauf zurückzuführende Verschleißerscheinungen sind durch diese Garantie nicht gedeckt. Das Gerät ist unverzüglich nach Empfang zu kontrollieren. Offensichtliche Mängel sind bei Vermeidung des Verlustes der Mängelrechte innerhalb von 14 Tagen nach Empfang des Gerätes der Lieferfirma oder uns schriftlich mitzuteilen.

Weitergehende Ansprüche jeglicher Art, insbesondere auf Schadenersatz, sind ausgeschlossen. Das gilt auch für Schäden, die bei Beratung, Einarbeitung und Vorführung entstehen. Wünscht der Käufer sofortige Reparatur oder Ersatz, bevor festgestellt ist, ob von uns eine Ersatzpflicht besteht, so erfolgt die Ersatzlieferung oder Reparatur gegen Berechnung und Bezahlung des jeweiligen Tagespreises. Stellt sich bei der Überprüfung der Mängelrüge heraus, daß ein Garantieanspruch besteht, erhält der Käufer für die berechnete Reparatur oder Ersatzlieferung eine Gutschrift entsprechend der Garantieleistung. Teile, für die Ersatz geliefert wurde, gehen in unser Eigentum über.

Mängelrügen oder sonstige Beanstandungen berechtigen den Käufer bzw. Auftraggeber nicht, die Bezahlung zu verweigern oder zu verzögern.

Versand des Gerätes hat an uns spesenfrei zu erfolgen. Montagekosten (Arbeitszeit- und Fahrtkosten) sowie Fracht- und Verpackungsspesen können wir nicht übernehmen. Hier gelten unsere Montagebedingungen. Garantieleistungen bewirken keine Verlängerung der Garantiezeit. Die Garantie erlischt bei Fremdeingriffen.

Warranty

During the period of twelve (12) months from the date of original purchase SATA will repair or, replace the product without charge for parts or labour subject to the following conditions.

The warranty covers the value for production parts or defects in material during the warranty period. The warranty does not include damages caused by improper handling, normal wear and tear, mechanical damages, faulty assembly, improper maintenance, unusual spray materials substitute materials, chemicals such as alkaline solutions and acids, electro-chemical or electric influences, as far as this damage is not the result of any error committed by us.

Abrasive spray material such as red lead and liquid grinding material etc. reduce the lifetime of valves, packings, guns and nozzles. Wear and tear damage caused by this are not covered in this warranty.

Units should be inspected upon delivery by the consumer. Obvious damage must be reported within 14 days of receipt of the unit to the supplier to avoid loss of the right to claim notice of defects.

Additional claims such as compensation are excluded. This refers as well to damages caused during meetings, training sessions, or demonstrations.

Should the consumer require immediate repair or replacement before a determination of whether the affected unit is covered by the warranty, the repair or the replacement will be made and charged at the current prices. If it is determined that the item is covered by the warranty, a credit will be issued for the repair or replacement. Replaced parts become the property of SATA or their distributor.

Notice of defects or other claims do not entitle the consumer to delay or refuse payment.

Returned merchandise to SATA must be sent prepaid. All service charges, freight and handling charges are to be paid by the consumer. The charges made will be in accordance with the currently existing pricing. Suretieships may not prolong the warranty period. This warranty terminates upon unauthorized inference.

Conditions de garantie

Pour ce genre d'appareil, nous offrons une garantie de 12 mois à dater du jour de l'achat par l'utilisateur final.

La garantie s'applique à la valeur du matériel ou à la pièce ayant un défaut se révélant durant la période de garantie. Sont exclus :

les dégâts causés par une erreur de manipulation, l'usage normale, une détérioration mécanique, une utilisation impropre et incorrecte, une erreur de montage, respectivement mise en service par le vendeur ou par un tiers, un mauvais entretien et erreur de maniment, l'utilisation de matière impropre, de matière de substitution et influence chimique (lessives alcalines ou acides), électro-chimique ou électrique, ceci pour autant que les dégâts ne nous soient pas imputables. Des matières abrasives projetées lors du polissages, ainsi que des matières comprenant un minimum de plomb, dispersion, glaçure, émeri liquide ou similaires écourtent la durée de vie des soupapes, joints, pistolets et buses.

L'apparition d'usure n'est pas couverte par cette garantie. L'appareil est à examiner immédiatement après réception. Un défaut flagrant est à nous signaler par écrit dans les 14 jours après réception de l'appareil par l'acheteur, afin d'éviter de perdre le droit à la garantie.

D'autres revendications de tous ordres, en particulier, faisant appel à la restitution de la contrepartie des dégâts, sont exclues. Cela est également valable pour les détériorations survenues lors de l'examen, de l'apprentissage du maniment ou de la présentation du matériel.

Si l'acheteur souhaite une réparation ou un échange immédiat avant notre accord de prise en charge des frais, il s'ensuit une réparation ou un échange contre facturation et paiement au prix du jour en vigueur. Si, après examen de la réclamation, il ressort un droit de garantie, l'acheteur recevra un avoir correspondant au montant de la réparation ou du remplacement de l'appareil.

Des défauts ou des réclamations ne justifient pas un retard de paiement de la part de l'acheteur. L'envoi de l'appareil à notre usine doit s'effectuer franco. Les frais de transport et démontage ne peuvent pas être pris en charge par SATA. Une utilisation du droit de garantie n'entraîne pas un prolongement de la durée de celle-ci. La garantie est annulée lors d'une intervention étrangère.

Achtung!

Bei Verwendung von Löse- und Reinigungsmittel auf der Basis halogenisierter Kohlenwasserstoffe, wie z.B. 1,1,1-Trichloräthan und Methylchlorid können am Aluminiumbecher, Pistole sowie an galvanisierten Teilen chemische Reaktionen auftreten (1,1,1-Trichloräthan mit geringen Mengen Wasser ergibt Salzsäure). Die Teile können dadurch oxidieren, im extremen Fall kann die Reaktion explosionsartig erfolgen. Verwenden Sie darum für Ihre Farbspritzgeräte nur Löse- und Reinigungsmittel, die die obengenannten Bestandteile nicht enthalten. Zur Reinigung auf keinen Fall Säure, Lauge (Basen, Abbeizer etc.) verwenden.

Caution!

When using solvents and cleaning agents based on halogenated hydrocarbons e.g. 1,1,1-trichloroethylene and methylene chloride, chemical reactions can occur on the aluminium cup, gun and on galvanized components (small quantities of water added to 1,1,1-trichloroethylene produce hydrochloric acid). This can cause oxidation of the components; in extreme cases, the reaction can be explosive. Therefore only use solvents and cleaning agents for your paint gun which do not contain the substances named above. You must never use acid, alkaline solutions / lye or stripping agents for cleaning.

Attention!

Lors de l'utilisation de solvants et de produits de nettoyage à base d'hydrocarbures halogénés tels que le 1,1,1-trichloréthane et le chlorure de méthylène, des réactions chimiques peuvent se produire sur les coupes en aluminium, les pistolets et sur les éléments galvanisés (le 1,1,1-trichloréthane mélangé à de faibles quantités d'eau donne de l'acide chlorhydrique). Les composants peuvent s'oxyder et, dans les cas extrêmes, la réaction peut être de nature explosive. Veuillez n'utiliser pour vos appareils de pistologie que des solvants et produits de nettoyage qui ne contiennent pas les composants indiqués ci-dessus. Le nettoyage ne doit en aucun cas se faire avec de l'acide, de lessives alcalines ou du décapant.

Zu beachten:

Lackierpistole nie auf sich selbst, fremde Personen oder Tiere richten. Lösungs- und Verdünnungsmittel können zu Verätzungen führen. Nur die zum Arbeitsfortschritt notwendige Lösemittel- und Lackmenge darf in der Arbeitsumgebung des Gerätes vorhanden sein (nach Arbeitende sind Lösemittel und Lacke in bestimmungsgemäße Lagerräume zurückzubringen). Vor jeglichen Reparaturarbeiten muß das Gerät vom Luftnetz abgekuppelt werden.

Vor jeder Inbetriebnahme, besonders nach jeder Reinigung und nach Reparaturarbeiten, ist der feste Sitz aller Schrauben und Muttern, sowie die Dichtheit der Pistolen und Schläuche zu überprüfen.

Defekte Teile sind auszutauschen oder entsprechend instandzusetzen. Zur Erzielung bestmöglicher Lackiererergebnisse und für höchste Sicherheit nur Original-Ersatzteile verwenden.

Beim Lackieren darf im Arbeitsbereich keine Zündquelle (z.B. offenes Feuer, brennende Zigaretten, nicht explosionsgeschützte Lampen usw.) vorhanden sein, da beim Lackieren leicht entzündliche Gemische entstehen. Beim Lackieren ist den Vorschriften entsprechender Arbeitsschutz zu verwenden (Arbeitsschutz, usw.). Da beim Spritzen bei höheren Drücken der Schalldruckpegel von 90 db(A) überschritten wird, ist ein geeigneter Gehörschutz zu tragen.

Bei Anwendung der Lackierpistole werden keine Vibrationen auf die oberen Körperteile des Bedieners übertragen.

Die Rückstoßkräfte sind gering.

Der Einsatz dieses Produktes in explosionsgefährdeten Bereichen der Zone ist verboten.

SATA, SATAjet, das SATA-Logo und/oder andere hier im Inhalt erwähnte SATA Produkte sind entweder registrierte Warenzeichen oder Warenzeichen der SATA Farbspritztechnik GmbH & Co. KG in den USA und/oder anderen Ländern.

To be noted:

Never point paint spray guns at yourself, at other persons or animals. Solvents and thinners can cause burns. Only the respective quantities of solvents and paints required for work progress may be present in the direct surroundings of the unit (after work, solvents and paints are to be returned to their assigned storage rooms). Prior to any repair work the unit must be disconnected from the air supply.

Prior to putting the unit into operation, especially after each cleaning and each repair work, check all screws and nuts for tight fit, as well as the sealing performance of the spray guns and hoses.

Defective components must be replaced or repaired accordingly. To obtain best possible coating results, and for maximum safety, only use original spare parts.

No sources of ignition (e.g. open flames, burning cigarettes, lamps without ex-protection etc.) may be present during painting, as easily flammable mixture are generated during the painting process. Occupational safety regulations must be applied when painting (respiratory protection, etc.). Appropriate ear protection muffs are required, as a sound level of 90 dB(A) is exceeded when coating with higher pressure levels.

No vibration is transmitted to the upper parts of the operator's body during use of the paint spray gun. Recoil forces are negligible.

The use of this product in explosion hazard areas Zone 0 is prohibited.

SATA, SATAjet, the SATA Logo and/or other SATA products referenced herein are either registered trademarks or trademarks of SATA Farbspritztechnik GmbH & Co. KG in the U.S. and/or other countries. The names of companies and products mentioned herein may be the trademarks of their respective owners.

A remarquer:

Ne jamais orienter le pistolet ni sur soi-même, ni sur d'autres personnes, ni sur des animaux. Les solvants et diluants peuvent provoquer des brûlures. Ce ne sont que les quantités de solvants et peintures absolument indispensables pour le progrès du travail dont la présence dans les alentours de l'appareil est permise (après le travail, les solvants et peintures sont à retourner dans leurs endroits de stockage appropriés). Avant d'effectuer des travaux de réparation quelconques, débrancher l'appareil du circuit d'air.

Le bon serrage de toutes les vis et écrous ainsi que l'étanchéité des pistolets et tuyaux doivent être contrôlés avant chaque mise en service, et notamment après chaque nettoyage et chaque réparation.

Les pièces défectueuses sont à remplacer ou réparer correspondamment. Pour obtenir les meilleurs résultats de revêtement possible, et pour une sécurité maximum, n'utiliser que des pièces de rechange originales.

Lors du pistologie, aucune source d'inflammation ne doit se trouver dans la zone du travail (p.ex. flammes ouvertes, cigarettes allumées, lampes non protégées contre les explosions, etc.) puisque des mélanges facilement inflammables se forment lors du pistologie.

Pendant le revêtement, les équipements de protection conformes aux prescriptions doivent être utilisés (protection respiratoire, etc.). Un moyen de protection adéquat des oreilles doit être porté, puisque le niveau sonore de 90 dB(A) est dépassé lors du pistologie à des pressions plus élevées.

L'utilisation d'un pistolet de projection ne transmet aucune vibration aux parties supérieures du corps de l'utilisateur. Les contre-coups sont faibles.

Il est interdit d'utiliser ce produit dans des endroits à danger d'explosion Zone 0.

Sous réserve de modifications techniques. SATA, SATAjet, le logo SATA et/ou d'autres produits SATA mentionnés dans ce contexte sont soit des marques déposées ou des marques de fabrication de la SATA Farbspritztechnik GmbH & Co. KG aux Etats-Unis et/ou d'autres pays.

Technische Änderungen vorbehalten
Technical modifications reserved
Sous réserve de modifications techniques

